

retardado F1 (● Fig. 4).

El dispositivo cuenta con una bornera de tierra (de color amarillo) - ver ● Fig. 4.

Estos terminales garantizan la continuidad de tierra entre el conductor de tierra del cable de alimentación de red y cualquier conductor de tierra proveniente de los varios dispositivos conectados a la centralina (por ejemplo una bomba de circulación).

Los terminales **L2** y **N2** son las dos salidas de tensión 24V~ para la conexión de la bomba de circulación.

Los terminales **NO** y **C** son las salidas para el comando de la caldera. Estos son contactos libres de tensión (no alimentados) para permitir el uso de calderas que funcionan con varias tensiones.

Mediante los bornes **L1 N1 SWL NSB** es posible conectar a la centralina un reloj externo (opcional), 24V~. Los terminales **L1** y **N1** son las salidas bajo tensión para la alimentación del reloj externo, mientras **SWL** y **NSB** son los bornes que dependen de las líneas controladas para la alimentación de la sección actuadores y termostatos. Si no se usa un programador horario es necesario hacer un puente de hilo entre los bornes **L1** y **SWL**.

Para el control de cada uno de los canales disponibles el instalador debe conectar un actuador a 24V~ a los bornes **L1** y **N1**; y un termostato a 24V~ a los bornes **NSB SwL< SwL> TN TL**. Las salidas de la sección actuadores y termostatos están bajo tensión.

## CARÁCTERÍSTICAS TÉCNICAS

Alimentación:	230V~ ±10% 50Hz o bien 24V~ ±10% 50Hz
Absorbimiento:	Depende de la carga conectada
Fusible (F1):	8A (retardado)
Salida bomba:	Contacto libre de tensión
Salida caldera:	Contacto libre de tensión
Salida actuadores/termostatos:	Depende de la tensión de alimentación
Salida reloj (opcional):	Depende de la tensión de alimentación

### Capacidad contactos:

- Bomba:	5A@250V~ SPDT
- Caldera:	1A@250V~ SPDT
- Actuadores y Termostatos:	8x1A@250V~

### Máxima carga aplicable:

- Actuadores y Termostatos:	3A Totales 1A para cada canal
-----------------------------	----------------------------------

### Sañalaciones:

- Alimentación:	Led Verde
- Activación bomba y boiler:	Led rojo
Grado de protección:	IP 30
Temp. funcionamiento:	0 .. 40 °C.
Temp. almacenaje:	-10 .. 50 °C
Límites de humedad:	20% .. 80% RH (no condensable)
Caja:	Material: ABS UL-V0 autoextinguible Color: Blanco señal (RAL 9003) Dimensiones: 245 x 100 x 60 mm (L x A x P)
Peso:	~ 510 gr.

## ⚠ ATENCIÓN!

- Conectar el aparato a la red de alimentación mediante un interruptor omnipolar conforme a las normas vigentes y con una distancia de apertura entre los contactos de al menos 3 mm en cada polo.
- La instalación y la conexión eléctrica deben ser hechas por personal cualificado y en conformidad con las leyes vigentes.
- Antes de efectuar cualquier conexión asegurarse que la red eléctrica esté desconectada.

En la óptica de un continuo desarrollo de los productos el constructor se reserva el derecho de aportar modificaciones a datos técnicos y a prestaciones sin preaviso. El consumidor está garantizado contra defectos de conformidad del producto según la Directiva Europea 1999/44/CE como así también según el documento de la política de garantía del constructor. A pedido está disponible en el vendedor el texto completo de la garantía.



## FISA TEHNICA

### Controler zonal pentru reglajul sistemului de incalzire in pardoseala cu pana la opt zone si a pompei de recirculare.

- 230V~ or 24V~ alimentare
- Controlul temperaturi ambientale pana la 8 zone
- Conexiune pompa si conexiune centrala
- Un termostat si un actuador pentru fiecare canal
- Conexiune cronotermostat extern (optional)
- Conform directivei EEC 2004/108 (EMC), 2006/95 (LVD) and 2011/65 (RoHS2)

### 8 ZONEN ANSCHLUSSEINHEIT FÜR FUSSBODEN- HEIZUNG

- Betriebsspannung 230V oder 24V
- Temperaturregelung für bis zu 8 Zonen
- Steuerung einer Pumpe / Kessel (bei Wärmebedarf)
- Für jeden Kanal - ein Raumthermostat und ein thermischer Antrieb (NC - stromlos-zu)
- Externes Zeitschaltprogramm (optional)
- Konformität gemäß EEC 2004/108 (EMC), 2006/95 (LVD) und 2011/65 (RoHS2)

### BOÎTE DE RACCORDEMENT 8 VOIES POUR PLANCHER CHAUFFANT

- Alimentation 230V~ ou 24V~
- Contrôle de la température ambiante jusqu'à 8 zones
- Contrôle de la sortie de pompe et sortie de commande de la chaudière
- Raccordement d'un thermostat et d'un actionneur par canal
- Possibilité de brancher une horloge externe (en option)
- Conforme aux directives CEE 2004/108 (EMC), 2006/95 (LVD) et 2011/65 (RoHS2)

### CAJA CONEXIONES 8 VÍAS PARA CALEFACCIÓN PISO RADIANTE

- Alimentación 230V~ o bien 24V~
- Control de la temperatura ambiente hasta 8 zonas
- Control salida bomba y salida mando de caldera
- Conexión de un termostato y un actuador por canal
- Posibilidad de conectar un reloj externo (opcional)
- Conforme a las directivas CEE 2004/108 (EMC), 2006/95 (LVD) y 2011/65 (RoHS2)

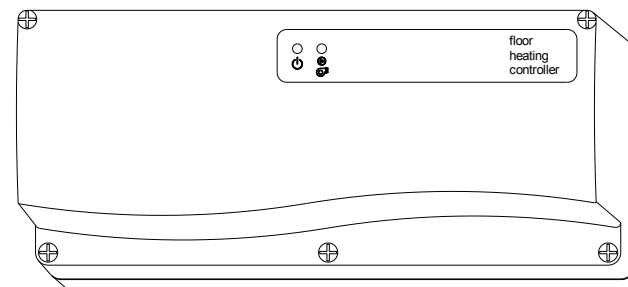

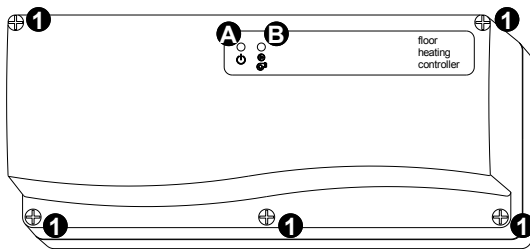

Fig. 1: Aspetto esteriore / *Aspect extern* / Aspect extérieur / Aspecto exterior  
Abb. 1: Gesamtansicht

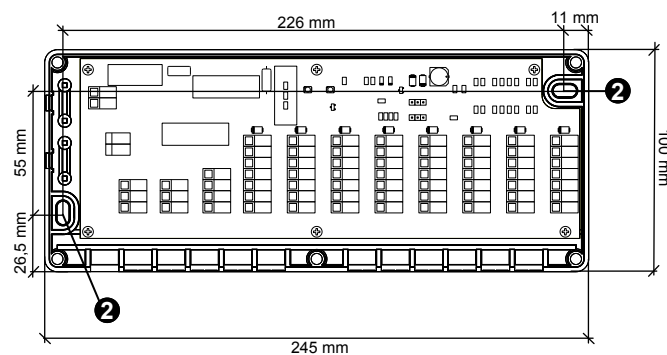

Fig. 2: Vista interna e parti meccaniche / *Aspect intern si parti* / Vue interne et parties mécaniques / Vista interna y partes mecánicas.  
Abb. 2: Innenansicht (Gehäusedeckel entfernt).

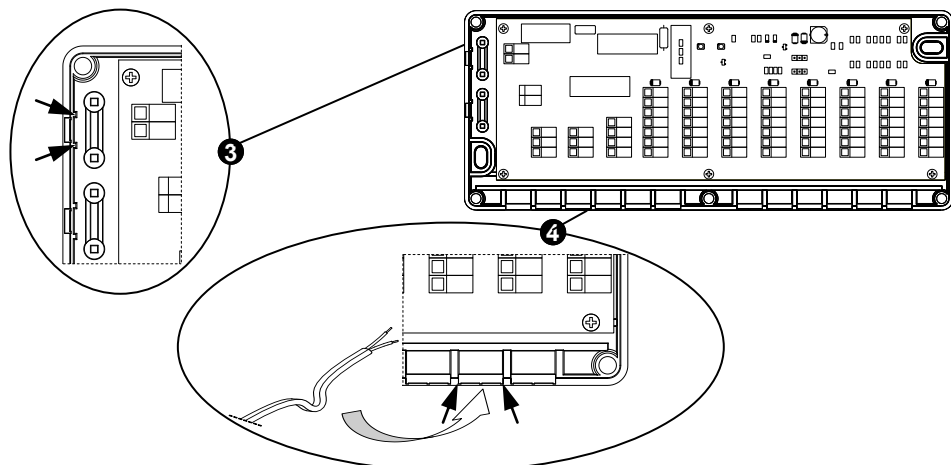

Fig. 3: Istruzioni passaggio cavi / *Istruțiuni intrare cablu* / Instructions pour le passage des câbles / Instrucciones paso de cables.  
Abb. 3: Einführung der Kabel.

## ESPAÑOL

### GENERALIDADES

Este dispositivo es una caja de conexión para sistemas de calefacción por piso radiante a 8 vías, con alimentación que puede seleccionarse entre 230V~ o 24V~.

El dispositivo ofrece la posibilidad de controlar hasta 8 salidas para actuadores y termostatos; a cada salida se puede conectar un termostato y el relativo actuador. Está disponible una salida bomba, que depende de la tensión de alimentación y una salida para el control de una caldera, con contactos libres de tensión. Además el dispositivo ofrece la posibilidad de conectar un reloj externo para la activación programada de los actuadores y termostatos conectados (salida que depende de la tensión de alimentación).

Además el dispositivo cuenta con un fusible de 8A retardado (F1) que protege de cortocircuito la centralina de conexión y las cargas conectadas a ella.

En el panel frontal del dispositivo, visible en Fig. 1, se encuentran dos led:

- Led verde de 'alimentación', señalado con el símbolo '⊕'; encendido cuando el dispositivo está alimentado.
- Led rojo para 'salida bomba y caldera activada', señalado por el símbolo '⊕'; cuando un sólo actuador es activado por el termostato los contactos de bomba y caldera se cierran (led rojo en el frontal encendido), en cambio si ningún actuador está activo los contactos se abren.

### FUNCIONAMIENTO

Cuando al menos un termostato conectado al dispositivo requiere calor, el dispositivo activa inmediatamente la salida caldera, la salida actuador pertinente y la salida bomba de circulación. Tales salidas se desactivan inmediatamente cuando ningún termostato requiere calor.

Nota: el tiempo efectivo de apertura y cierre de los actuadores depende del tipo de actuador instalado.

### INGRESO RELOJ

Este ingreso permite al instalador de conectar un programador horario (opcional). El programador activará y desactivará la línea llamada 'SWL' que alimenta los termostatos: de este modo los termostatos de hecho serán activados o desactivados en función del programa ajustado por el usuario.

La línea NSB en cambio permite, cuando está conectada al relativo terminal del termostato (si previsto), activar el modo 'Reducción Nocturna' (Night Set Back), ajustándolo de consecuencia en el valor de 'economía' del Set-Point, que generalmente es un valor fijo definido por el constructor del termostato.

Si no se usa un programador horario es necesario hacer un puente entre los bornes L1 y SWL.

### INSTALACIÓN

Para instalar el dispositivo proceder como se indica a continuación:

- Quitar los 5 tornillos indicados con ① en Fig. 1 y extraer el panel frontal.
- Fijar la base del dispositivo a la pared utilizando los dos orificios para tornillos indicados ② en Fig. 2.

**Mientras se trabaja con utensilios en proximidad de las partes electrónicas, verificar con atención que el circuito no esté alimentado y poner sumo cuidado a no dañar los circuitos y los componentes.**

- Realizar las conexiones eléctricas como se indica en el párrafo 'Conexiones eléctricas'.

- Los cables deberán "doblarse" como se muestra en Fig.4 y deben pasarse por el sujeta cables ③.
- Si se usa una entrada cable y el relativo sujeta cables es necesario eliminar con una pinza apta el diente de plástico ⑦ Fig. 4 para abrir el pasaje del cable.
- A continuación posicionar el frontal en la caja y fijar los cinco tornillos de cierre ① de Fig.1.

### CONEXIONES ELÉCTRICAS

La centralina puede alimentarse a una tensión de 230V~ o bien 24V~; la elección de la tensión depende de la tensión que se desea tener en salida para alimentar termostatos y actuadores.

### ALIMENTACIÓN 230V~ (ajuste de Default)

#### ⚠ ATENCIÓN

Leer atentamente a continuación y comparar con el esquema eléctrico de Fig. 5 que muestra la disposición de los terminales, el circuito interno y las conexiones con los componentes externos.

Si se desea alimentar la centralina con tensión de 230V~, posicionar los dos conectores jumper PF1 y PF2 como en A de Fig. 4.

Los terminales L y N son los ingresos para la tensión de alimentación: conectarlos a 230V~, asegurándose que el terminal N esté conectado al Neutro. El circuito electrónico y las cargas están protegidos por el fusible de 8A retardado F1 (Ⓛ Fig. 4).

El dispositivo cuenta con una bornera de tierra (de color amarillo) - ver ① Fig. 4.

Estos terminales garantizan la continuidad de tierra entre el conductor de tierra del cable de alimentación de red y cualquier conductor de tierra proveniente de los varios dispositivos conectados a la centralina (por ejemplo una bomba de circulación).

Los terminales L2 y N2 son las dos salidas de tensión 230V~ para la conexión de la bomba de circulación.

Los terminales NO y C son las salidas para el comando de la caldera. Estos son contactos libres de tensión (no alimentados) para permitir el uso de calderas que funcionan con varias tensiones.

Con los bornes L1 N1 SWL NSB es posible conectar a la centralina un reloj externo (opcional), 230V~. Los terminales L1 y N1 son las salidas bajo tensión para la alimentación del reloj externo, mientras SWL y NSB son los bornes que dependen de las líneas controladas para la alimentación de la sección actuadores y termostatos. Si no se usa un programador horario es necesario hacer un puente de hilo entre los bornes L1 y SWL.

Para el control de cada uno de los canales disponibles el instalador debe conectar un actuador a 230V~ a los bornes L1 y N1; y un termostato a 230V~ a los bornes NSB SwL < SwL > TN TL. Las salidas de la sección actuadores y termostatos son bajo tensión.

### ALIMENTACIÓN 24V~

#### ⚠ ATENCIÓN

Leer atentamente a continuación y comparar con el esquema eléctrico de Fig. 6 que muestra la disposición de los terminales, el circuito interno y las conexiones con los componentes externos.

Si se desea alimentar la centralina a la tensión de 24V~, posicionar los dos conectores jumper PF1 y PF2 como en B de Fig. 4.

Los terminales L y N son los ingresos para la tensión de alimentación: conectarlos a 24V~, asegurándose que el terminal N esté conectado al Neutro. El circuito electrónico y las cargas están protegidos por el fusible de 8 A

cinq vis de fermeture ❶ de la Fig. 1.

## BRANCHEMENTS ÉLECTRIQUES

La centrale peut être alimentée à la tension de 230V~ ou bien 24V~. Le choix dépend de la tension que l'on souhaite avoir à la sortie pour alimenter la section des thermostats et actionneurs.

### ALIMENTATION 230V~ (configuration par défaut)

#### ⚠ ATTENTION

Lire attentivement ce qui suit et comparer avec le schéma électrique de la Fig. 5, qui montre la disposition des terminaux, le circuit interne et les branchements avec les composants externes.

Si l'on souhaite alimenter la centrale à la tension de 230V~, positionner les deux connecteurs jumper PF1 et PF2 comme sur A de la Fig. 4.

Les terminaux L et N sont les entrées pour la tension d'alimentation : les brancher à 230V~, en s'assurant que le terminal N soit branché au Neutre. Le circuit électronique et les charges sont protégés par le fusible de 8A retardé F1 (❶ Fig. 4).

L'appareil est équipé d'une borne de mise à la terre (de couleur jaune) - voir ❶ en Fig. 4.

Ces bornes garantissent la continuité de masse entre le conducteur de mise à la terre du câble d'alimentation de réseau et n'importe quel conducteur de mise à la terre provenant des différents dispositifs connectés à la centrale de commande (par exemple une pompe de circulation).

Les terminaux L2 et N2 sont les sorties sous tension 230V~ pour brancher la pompe de circulation.

Les terminaux NO et C sont les sorties pour la commande de la chaudière. Il s'agit de contacts libres de tension (non alimentés), de façon à permettre l'utilisation de chaudières fonctionnant sous différentes tensions.

Les bornes L1 N1 SWL NSB peuvent servir pour brancher une horloge externe (en option), 230V~ à la centrale. Les bornes L1 et N1 sont les sorties sous tension pour l'alimentation de l'horloge externe ; SWL et NSB sont les bornes à la tête des lignes contrôlées pour l'alimentation de la section des actionneurs et thermostats. En cas de programmeur horaire, il est nécessaire de faire un pont entre les bornes L1 et SWL.

Pour contrôler chaque canal disponible, l'installateur doit brancher un actionneur à 230V~ aux bornes L1 et N1, ainsi qu'un thermostat à 230V~ aux bornes NSB SwL< SwL> TN TL. Les sorties de la section actionneurs et thermostats sont sous tension.

### ALIMENTATION 24V~

#### ⚠ ATTENTION

Lire attentivement ce qui suit et comparer avec le schéma électrique de la Fig. 6, qui montre la disposition des terminaux, le circuit interne et les branchements avec les composants externes.

Si l'on souhaite alimenter la centrale à la tension de 24V~, positionner les deux connecteurs jumper PF1 et PF2 comme sur B de la Fig. 4.

Les terminaux L et N sont les entrées pour la tension d'alimentation : les brancher à 24V~, en s'assurant que le terminal N est branché au Neutre. Le circuit électronique et les charges sont protégés par le fusible de 8A retardé F1 (❶ Fig. 4).

L'appareil est équipé d'une borne de mise à la terre (de couleur jaune) - voir ❶ en Fig. 4.

Ces bornes garantissent la continuité de masse entre le conducteur de mise à la terre du câble d'alimentation de réseau et n'importe quel conducteur de mise à la terre provenant des différents dispositifs connectés à la centrale de commande (par exemple une pompe de circulation).

Les terminaux L2 et N2 sont les sorties sous tension 24V~ pour brancher la pompe de circulation.

Les terminaux NO et C sont les sorties pour la commande

de la chaudière. Il s'agit de contacts libres de tension (non alimentés), de façon à permettre l'utilisation de chaudières fonctionnant sous différentes tensions.

Les bornes L1 N1 SWL NSB peuvent servir pour brancher une horloge externe (en option), 24V~ à la centrale. Les bornes L1 et N1 sont les sorties sous tension pour l'alimentation de l'horloge externe ; SWL et NSB sont les bornes qui contrôlent les lignes pour l'alimentation de la section des actionneurs et thermostats. En cas de programmeur horaire, il est nécessaire de faire un pont entre les bornes L1 et SWL.

Pour contrôler chaque canal disponible, l'installateur doit brancher un actionneur à 24V~ aux bornes L1 et N1, ainsi qu'un thermostat à 24V~ aux bornes NSB SwL< SwL> TN TL. Les sorties de la section actionneurs et thermostats sont sous tension.

### CARACTÉRISTIQUES TECHNIQUES

Alimentation : 230V ± 10% 50Hz ou bien 24V ± 10% 50Hz

Consommation : en fonction de la charge branchée

Fusible (F1) : 8A (retardé)

Sortie pompe : Contact libre de tension

Sortie chaudière : Contact libre de tension

Sortie actionneurs/thermostats : en fonction de la tension d'alimentation

Sortie horloge (option) : en fonction de la tension d'alimentation

Capacité des contacts : - Pompe : 5A@250V~ SPDT

- Chaudière : 1A@250V~ SPDT

- Actionneurs et thermostats : 8x1A@250V~

Charge maximale applicable : - Actionneurs et thermostats : 3A au total

1A pour chaque canal

Signaux : - Alimentation : Led verte

- Activation pompe et chaudière : Led rouge

Degré de protection : IP 30

Temp. de fonctionnement : 0 .. 40 °C.

Temp. Stockage : -10 .. 50 °C

Limites d'humidité : 20% .. 80% RH (sans condensation)

Boîtier : Matériau : ABS UL-V0 auto-extinguible

Couleur : Blanc signalisation (RAL 9003)

Poids : Dimensions : 245x100x60 mm (LxHxP)

~ 510 gr.

❶ ATTENTION

- Brancher l'appareil au réseau d'alimentation avec un interrupteur omnipolaire conforme aux normes en vigueur et avec une distance d'ouverture des contacts d'au moins 3 mm à chacun des pôles.

- L'installation et le branchement électrique du dispositif doivent être réalisés par un personnel qualifié et en conformité aux lois en vigueur.

- Avant d'effectuer tout type de branchement, s'assurer que le réseau électrique soit hors tension.

Dans l'optique d'un développement continu de ses produits, le constructeur se réserve le droit d'apporter sans préavis, des modifications aux données techniques et aux présentations de ces derniers. Selon la Directive Européenne 1999/44/CE et le document qui reporte la politique de garantie du constructeur, le consommateur est protégé contre les défauts de conformité du produit. Le texte complet de la garantie est disponible auprès du vendeur sur demande.

ALP03U0001AN 0267/54 190416

## SELEZIONE ALIMENTAZIONE SEZIONE 'THERMOSTATI E ATTUATORI'

**SELECTARE PENTRU 'THERMSTATE SI ACTUATOARE' SECTIUNEA ALIMENTARE**

**EINSTELLUNG BETRIEBSSPANNUNG FÜR 'THERMSTATE UND ANTRIEBE'**

**SÉLECTION DE L'ALIMENTATION SECTION 'THERMOSTATS ET ACTIONNEURS'**

**SELECCIÓN ALIMENTACIÓN SECCIÓN 'THERMOSTATOS Y ACTUADORES'**

	PF2	Per alimentazione 230V~	PF2	Per alimentazione 24V~
		<b>Pentru 230V~ alimentare</b>		<b>Pentru 24V~ alimentare</b>
A	230V 24V	Für 230V~ Betriebs- spannung	230V 24V	B Für 24V~ Betriebs- spannung
		<b>Pour alimentation 230V~</b>		<b>Pour alimentation 24V~</b>
	PF1	Para alimentación 230V~	PF1	Para alimentación 24V~

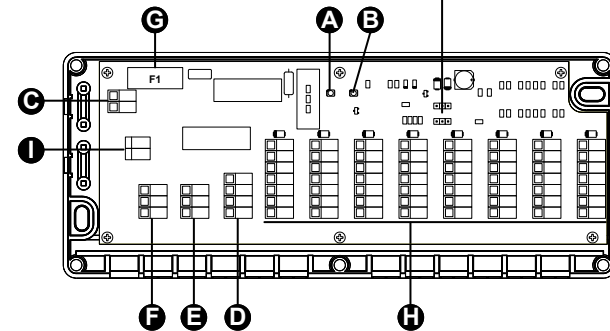

### LEGENDA - LEGEND - BEZEICHNUNG - LÉGENDE - LEYENDA:

- A Led accensione - **Led On**- LED Betriebsanzeige - **Led allumage** - Led encendido
- B Led caldaia/pompa - **led centrala/pompa** - LED Betrieb Pumpe / Kessel - **Led chaudière/pompe** - Led caldera/bomba
- C Morsetti alimentazione - **Terminale alimentare** - Anschlussklemmen Spannungsversorgung - **Bornes d'alimentation** - Bornes alimentación
- D Morsetti per il collegamento dell'orologio esterno opzionale (uscita dipendente dalla tensione di alimentazione) - **Terminale pentru conexiuni cronotermostat extern, optional (voltaj iesire la fel cu voltaj alimentare)** - Anschlussklemmen für ein externes Gerät (z. Bsp. Chronostat) mit Zeitschaltprogramm, optional (ausgangsspannung entspricht Versorgungsspannung) - **Bornes pour brancher l'horloge externe en option (sortie en fonction de la tension d'alimentation)** - Bornes para la conexión del reloj externo opcional (salida que depende de la tensión de alimentación)
- E Morsetti per il collegamento della pompa (dipendente dalla tensione di alimentazione) - **Terminale pentru legare pompa iesire in functie de voltaj alimentare** - Klemmen für den Anschluss der Pumpe (Potential in Abhängigkeit der Versorgungsspannung) - **Bornes pour le raccordement de la pompe (sortie dépendante de la tension d'alimentation)** - Bornes para la conexión de la bomba (salida que depende de la tensión de alimentación)
- F Morsetti per il collegamento della caldaia (uscita con contatti liberi da tensione) - **Terminale legare cazan (iesire cu contacte fara voltaj)** - Klemmen für die Brennerfreigabe (potentialfreier Ausgang) - **Bornes pour le raccordement de la pompe (sortie dépendante de la tension d'alimentation)** - Bornes para la conexión de la caldera (salida con contactos libres de tensión)
- G Fusibile F1 - **Siguranta F1** - Sicherung F1 - **Fusible F1** - Fusible F1
- H 8 uscite attuatori e termostati (dipendente dalla tensione di alimentazione) - **8 termostate + iesiri actuatoare (depinde de voltajul alimentari)** - 8 Raumthermostate + Ausgänge für thermische Antriebe (Potential in Abhängigkeit der Versorgungsspannung) - **8 sorties pour actionneurs et thermostats (dépendantes de la tension d'alimentation)** - 8 salida actuadores y termostatos (según la tensión de la alimentación)
- I Morsetti di terra - **Terminale impantare** - PE Anschluss - **Barrette de raccordement de terre** - Bornera de tierra

Fig. 4: Vista interna componenti / **Vedere interna a componentelor** / Vue interne des composants / **Vista interna componentes.**

Abb. 4: Aufbau Anschlusseinheit.

ALP03U0001AN 0267/54 190416

**ALIMENTAZIONE 230V~ - ALIMENTARE 230V~ - BETRIEBSSPANNUNG 230V~ - ALIMENTATION 230V~ - ALIMENTACIÓN 230V~**

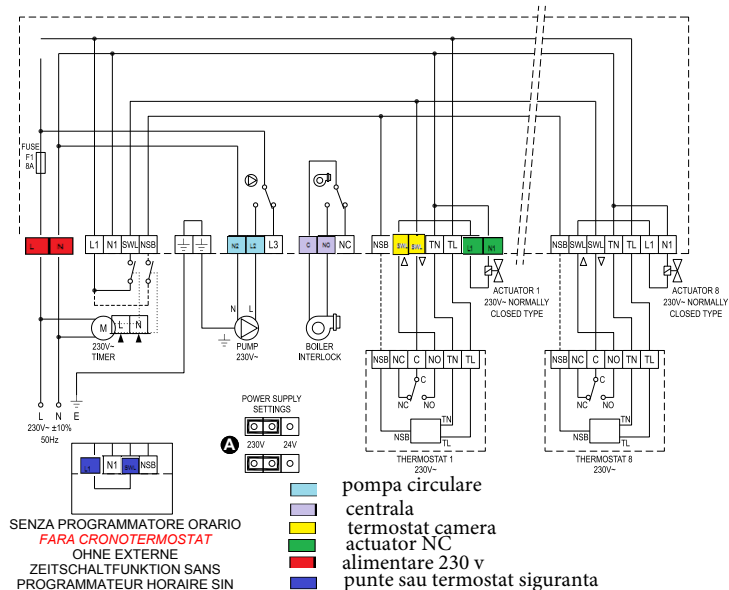

**Fig. 5:** Schema elettrico interno per alimentazione 230V~ / Cablare interna diagrama pentru 230V~ alimentare / Schéma électrique interne pour alimentation 230V~ / Esquema eléctrico interno para alimentación 230V~  
**Abb. 5:** Internes Schaltschema 230V~

**ALIMENTAZIONE 24V~ - ALIMENTARE 24V~ - BETRIEBSSPANNUNG 24V~ - ALIMENTATION 24V~ - ALIMENTACIÓN 24V~**

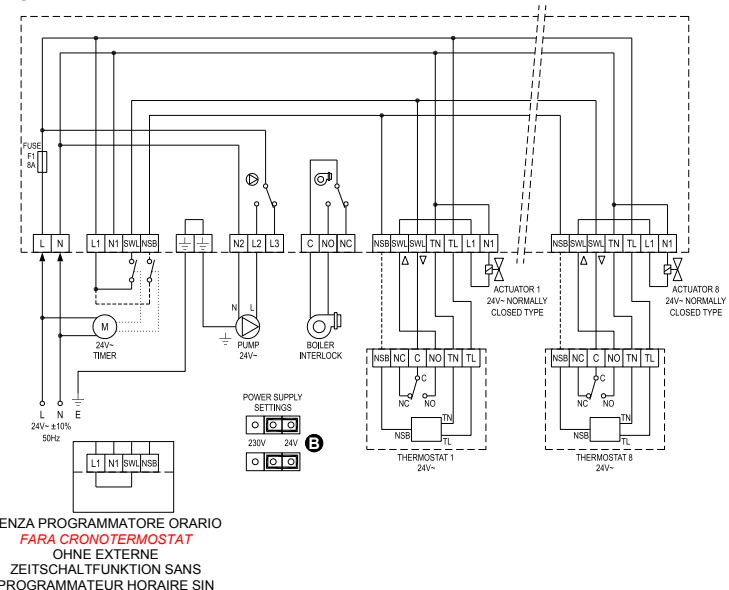

**Fig. 6:** Schema elettrico interno per alimentazione 24V~ / Internal wiring diagram for 24V~ power supply / Schéma électrique interne pour alimentation 24V~ / Esquema eléctrico interno para alimentación 24V~  
**Abb. 6:** Internes Schaltschema 230V~

Zeitschaltuhr angeschlossen werden (SWL / NSB-Steuerung).

Die Klemmen L1 und N1 versorgen die externe Zeitschaltuhr mit Spannung, während SWL und NSB die Antriebe und Thermostate pro Kanal mit Spannung versorgen.

Falls keine Zeitschaltuhr benutzt wird, muss eine Drahtbrücke zwischen den Klemmen L1 und SWL eingesetzt werden.

Für eine vollständige Steuerung muss pro Kanal ein 24V ~ Antrieb an die Klemmen L1 und N1, sowie ein 24V ~ Thermostat an den Klemmen NSB SWL <SWL> TN TL angeschlossen werden. Alle Verbindungen zum jeweiligen Antrieb und zum jeweiligen Thermostat pro Kanal versorgen diesen mit der notwendigen Spannung.

**TECHNISCHE DATEN**

**Betriebsspannung:** 230V~ ±10% 50Hz oder 24V~ ±10% 50Hz  
**Leistungsaufnahme:** In Abhängigkeit der angeschlossenen Geräte.  
**Sicherung (F1):** 8A, träge  
**Schaltausgang Pumpe:** potentialfreier Kontakt  
**Schaltausgang Kessel:** potentialfreier Kontakt  
**Ausgang Raumth./ Antrieb:** In Abhängigkeit der Betriebsspannung  
**Ausgang Zeitschaltfunktion (optional):** In Abhängigkeit der Betriebsspannung

**Schaltleistung:**  
- Pumpe: 5A@250V~ SPDT  
- Kessel: 1A@250V~ SPDT  
- Antriebe, Thermostate: 8x1A@250V~

**Maximal anschliessbare Last:**

- Antriebe, Thermostate: 3A, Gesamt 1A, pro Kanal

**Anzeigen (LED):**

- Betriebsspannung, ein: Grüne LED  
- Kessel und Pumpe, ein: Rote LED

**Schutzart:** IP 30  
**Betriebstemperatur:** 0 .. 40 °C  
**Lagertemperatur:** -10 .. 50 °C  
**Umgebungsfeuchte:** 20% .. 80% relf (nicht kondensierend)  
**Gehäuse:** Material: ABS V0 selbstverlöschend  
Farbe: Signalweis (RAL 9003)  
Abmessung: 245 x 100 x 60 mm (L x B x T)  
**Gewicht:** ~ 510 g.

**⚠ WARNUNG**

- Das Gerät muss nach den gültigen technischen Bestimmungen des VDE angeschlossen werden.
- Einbau und elektrische Leitungen des Gerätes muss von qualifiziertem Fachpersonal durchgeführt werden.
- Vor der Verdrahtung des Gerätes unbedingt die Netzversorgung auszuschalten.

Zur kontinuierlichen Weiterentwicklung der eigenen Produkte, behält sich der Hersteller das Recht vor, technische Änderungen an Produkten und Dienstleistungen, ohne vorherige Ankündigung, vorzunehmen. Der Hersteller haftet für die Produktkonformität gemäß der Europäischen Richtlinie 1999/44/EG und dem Dokument zur Produktgarantiepolitik der Hersteller. Auf Anfrage steht Ihnen der ausführliche Produktgarantietext beim Distributor zur Verfügung.

ALP03U0001AN 0267/54 190416

**FRANÇAIS**

**GÉNÉRALITÉS**

Ce dispositif est une boîte de raccordement pour les systèmes de plancher chauffant à 8 voies, avec alimentation à sélectionner entre 230V~ ou 24V~.

Le dispositif offre la possibilité de contrôler jusqu'à 8 sorties pour les actionneurs et les thermostats. A chaque sortie, il est possible de brancher un thermostat et l'actionneur correspondant.

Sont disponibles une sortie pour la pompe qui dépend de la tension d'alimentation ainsi qu'une sortie pour la commande d'une chaudière avec contacts libres de tension. De plus, l'appareil offre la possibilité de raccorder une horloge externe pour programmer l'activation des actionneurs et des thermostats connectés (sortie dépendante de la tension d'alimentation).

De plus, le dispositif est équipé d'un fusible de 8A retardé (F1), qui protège la centrale de raccordement et les charges qui lui sont branchées contre les courts-circuits.

Le panneau frontal du dispositif, visible sur la Fig. 1, présente deux leds :

- Led verte d'« alimentation », qui se distingue par le symbole « Ⓞ » ; elle est allumée quand le dispositif est alimenté.
- Led rouge pour la « sortie pompe et chaudière activée », qui se distingue par le symbole « Ⓞ » ; quand un seul actionneur est activé par le thermostat, les contacts de la pompe et de la chaudière se ferment (led rouge sur le panneau frontal allumée) ; si au contraire aucun actionneur n'est actif, les contacts s'ouvrent.

**FONCTIONNEMENT**

Quand au moins un thermostat branché au dispositif exige de la chaleur, le dispositif active immédiatement la sortie chaudière, la sortie actionneur pertinente et la sortie pompe de circulation. Ces sorties sont immédiatement désactivées quand aucun thermostat n'exige de la chaleur.

Remarque : le temps effectif d'ouverture et de fermeture des actionneurs dépend du type d'actionneur installé.

**ENTRÉE HORLOGE**

Cette entrée permet à l'installateur de brancher un programmeur horaire (en option). Le programmeur activera et désactivera la ligne appelée SWL, qui alimente les thermostats ; ainsi, les thermostats seront effectivement activés ou désactivés en fonction du programme configuré par l'utilisateur.

La ligne NSB permet, quant à elle, quand elle est branchée au terminal du thermostat (si prévu), d'activer le mode de « Réduction nocturne » (Night Set Back), en le configurant par conséquent sur la valeur « Économie » du point de consigne, qui est habituellement une valeur fixe définie par le fabricant du thermostat.

En cas de programmeur horaire, il est nécessaire de faire un pont entre les bornes L1 et SWL.

**INSTALLATION**

Pour installer le dispositif, procéder comme suit :

- Enlever les 5 vis indiquées par ❶ sur la Fig. 1 et retirer le panneau frontal.
- Fixer la base du dispositif au mur, en utilisant les deux orifices pour les vis, indiqués par ❷ sur la Fig. 2.
- **En travaillant avec des outils à proximité des parties électroniques, vérifier soigneusement que le circuit n'est pas alimenté et faire attention de ne pas endommager les circuits ou les composants.**
- Effectuer les branchements électriques selon les indications du paragraphe « Branchement électriques ».
- Fermer le dispositif. Les câbles devront être « pliés » comme montré dans la Fig. 4 et passés dans les serre-câbles ❸. Si on utilise une entrée câble et le serre-câbles correspondant, il est nécessaire d'éliminer la dent en plastique ❹ (Fig. 4) avec une pince adaptée, de manière à ouvrir le passage du câble.
- Ensuite, repositionner la façade sur le boîtier et fixer les

ALP03U0001AN 0267/54 190416

## DEUTSCH

### ALLGEMEINE BESCHREIBUNG

An die Anschlusseinheit können bis zu 8 Raumthermostate und deren Stellantriebe einer Flächenheizung (Fußbodenheizung) angeschlossen werden. Die Betriebsspannung kann 230V~ oder 24V~ betragen.

Die Anschlusseinheit stellt die elektrische Verbindung, sowie die Spannungsversorgung sicher.

Die Anschlusseinheit verfügt über verschiedene Schaltausgänge z. B. für die Pumpe oder die Brennerfreigabe, wobei das unterschiedliche Potential zu beachten ist. Die Anschlusseinheit ermöglicht das Nutzen einer externen Zeitschaltuhr für die Steuerung der Raumthermostate, sowie der thermischen Antriebe. Beachten Sie beim Anschluss das Potential des Anschlusses.

Die Anschlusseinheit ist mit einer 8A (träge) Sicherung (F1) ausgestattet zum eigenen Schutz, sowie zum Schutz der angeschlossenen Geräte. Zwei LED auf der Gehäusefront informieren über den aktuellen Betriebszustand (siehe Fig. 1):

- Grüne LED, mit dem zugehörigen Symbol '⓪'.

Diese leuchtet, bei anliegender Betriebsspannung.

- Rote LED, mit dem zugehörigen Symbol 'Ⓛ'.

Diese leuchtet, bei Wärmebedarf und zeigt an, dass die Pumpe, sowie der Kessel eingeschaltet wurde.

### FUNKTIONSWEISE

Unterschreitet die Raumtemperatur den am Thermostaten eingestellten Raumtemperatur-Sollwert öffnet dieser den Antrieb. Dieser Wärmebedarf führt dazu, dass die Schaltausgänge Pumpe, Kessel, sowie des entsprechenden Antriebes geschaltet werden.

Hinweis: die Laufzeiten der angeschlossenen elektromechanischen Antriebe ist herstellerspezifisch.

### EXTERNE ZEITSCHALTFUNKTION

Mit Hilfe der Anschlussmöglichkeit kann ein externer Chronostat die Anschlusseinheit ein- und ausschalten. Die externe Zeitschaltfunktion schließt oder öffnet den Kontakt (SWL). Es ist möglich einen abgesenkten Raumtemperatur-Sollwert vorzugeben (Eingang - NSB (ECO-Funktion)).

Für den Fall, dass die Anschlusseinheit ohne externe Zeitschaltfunktion genutzt wird, so ist eine Brücke zwischen den Klemmen L1 und SWL einzusetzen.

### MONTAGE / INSTALLATION

Zur Montage der Anschlusseinheit, führen sie die nachfolgenden Schritte durch:

- Entfernen sie die 5 Schrauben siehe Fig. 1, Ⓛ.

entfernen Sie nun die Abdeckung.

- Befestigen Sie die Anschlusseinheit mit zwei Schrauben siehe Fig. 2 (Ⓜ), an der Wand.

**Bei der Arbeit mit Elektrowerkzeugen in unmittelbarer Nähe zu den elektronischen Bauteilen, überprüfen Sie, dass das Gerät vollständig von 230V ~ Netz getrennt ist und arbeiten Sie sorgfältig um eine Beschädigung der Schaltungen oder Komponenten zu vermeiden.**

- Verdrahten Sie die Anschlüsse gemäß des zutreffenden Elektroschemas.

- Die Kabel sollten "gekrümmt", wie auf Abb. 4 gezeigt Ⓠ, und in den Kabelklemmen verlegt werden. Bei der Verwendung eines Kabeleingangs und entsprechender Kabelklemme ist der Plastikzahn (Ⓡ Abb. 4) mittels geeigneter Beißzange herauszunehmen, um den Durchgang des Kabels zu ermöglichen.

- Legen Sie die Stirnplatte auf dem Behälter und ziehen Sie die fünf Verschlussschrauben Ⓢ von Abb. 1 an.

### ELEKTRISCHER ANSCHLUSS

Die Anschlusseinheit kann mit 230V~ oder 24V~ betrieben

werden. Legen Sie die Betriebsspannung in Abhängigkeit der anzuschließenden Raumthermostate und thermischen Antriebe fest (es kann nicht unter den Spannungen gemischt werden)!

### 230V~ BETRIEBSSPANNUNG (WERKSEINSTELLUNG)

#### ⚠ WARNUNG

**Bitte lesen Sie die folgenden Informationen sorgfältig durch und benutzen Sie das Anschlussschema, Fig. 5.**

Wenn die Anschlusseinheit mit 230V ~ versorgt wird, müssen die beiden Jumper PF1 und PF2 wie im Detail A in Fig. 4. gesteckt werden. Die Klemmen L und N sind die Eingänge für die Stromversorgung: 230V ~. Stellen Sie sicher, dass die Klemme N mit dem Neutralleiter verbunden ist. Die Elektronik wird durch eine 8A (träge) Sicherung F1 (Ⓛ Fig. 4) geschützt.

Die Anschlusseinheit verfügt über einen separaten Klemmenblock für den PE-Anschluss (gelb), siehe Abb. 4. Der Klemmenblock der Anschlusseinheit stellt die Verbindung zum PE der Spannungsversorgung her. Stellen Sie sicher, dass bei potentialbehafteten Anschlüssen der Klemmenblock angeschlossen ist.

Die Klemmen L2 und N2 sind die elektrischen Schaltausgänge der Umwälzpumpe für 230V ~ Betriebsspannung (PE-Anschluss beachten).

Die Klemmen NO und C sind die Schaltausgänge für den Kessel. Diese sind potentialfreie Kontakte ausgeführt, so dass der Kessel mit unterschiedlichen Potentialen betrieben werden können.

Über die Klemmen L1 N1 kann eine externe 230V ~ Zeitschaltuhr angeschlossen werden (SWL / NSB-Steuerung).

Die Klemmen L1 und N1 versorgen die externe Zeitschaltuhr mit Spannung, während SWL und NSB die Antriebe und Thermostate pro Kanal mit Spannung versorgen.

Falls keine Zeitschaltuhr benutzt wird, muss eine Drahtbrücke zwischen den Klemmen L1 und SWL eingesetzt werden.

Für eine vollständige Steuerung muss pro Kanal ein 230V ~ Antrieb an die Klemmen L1 und N1, sowie ein 230V ~ Thermostat an den Klemmen NSB SWL <SWL> TN TL angeschlossen werden. Alle Verbindungen zum jeweiligen Antrieb und zum jeweiligen Thermostat pro Kanal versorgen diesen mit der notwendigen Spannung.

### 24V~ BETRIEBSSPANNUNG

#### ⚠ WARNUNG

**Bitte lesen Sie die folgenden Informationen sorgfältig durch und benutzen Sie das Anschlussschema, Fig. 6.**

Wenn die Anschlusseinheit mit 24V ~ versorgt wird, müssen die beiden Jumper PF1 und PF2 wie im Detail B in Fig. 4. gesteckt werden. Die Klemmen L und N sind die Eingänge für die Stromversorgung: 24V ~. Stellen Sie sicher, dass die Klemme N mit dem Neutralleiter verbunden ist. Die Elektronik wird durch eine 8A (träge) Sicherung F1 (Ⓛ Fig. 4) geschützt.

Das Gerät verfügt über einen Anschlussblock für den Erdungsanschluss (gelb) - siehe Ⓛ Abb. 4.

Dies gewährt eine sichere Verbindung zwischen der Netzgeräte Erdung und dem Erdungsanschluss der angeschlossenen Geräte (z.B. Zirkulationspumpe).

Die Klemmen L2 und N2 sind die elektrischen Schaltausgänge der Umwälzpumpe für 24V ~ Betriebsspannung (PE-Anschluss beachten).

Die Klemmen NO und C sind die Schaltausgänge für den Kessel. Diese sind potentialfreie Kontakte ausgeführt, so dass der Kessel mit unterschiedlichen Potentialen betrieben werden können.

Über die Klemmen L1 N1 kann eine externe 24V ~

## ITALIANO

### GENERALITA'

Questo dispositivo è una scatola di collegamento per sistemi di riscaldamento a pavimento a 8 vie, con alimentazione selezionabile tra 230V~ o 24V~.

Il dispositivo offre la possibilità di controllare fino a 8 uscite per attuatori e termostati; ad ogni uscita è collegabile un termostato ed il relativo attuatore.

E' disponibile un'uscita pompa, dipendente dalla tensione di alimentazione e una uscita per il comando di una caldaia, con contatti liberi da tensione. Inoltre il dispositivo offre la possibilità di collegare un orologio esterno per l'attivazione programmata degli attuatori e termostati collegati (uscita dipendente dalla tensione di alimentazione).

Inoltre il dispositivo è dotato di un fusibile da 8A ritardato (F1) che protegge da corto circuito la centralina di collegamento ed i carichi ad essa collegati.

Sul pannello frontale del dispositivo, visibile in Fig. 1, sono presenti due led:

- Led verde di ' alimentazione ', contrassegnato dal simbolo ' ⓪ '; acceso quando il dispositivo è alimentato.

- Led rosso per ' uscita pompa e caldaia attivata ', contrassegnato dal simbolo ' Ⓛ '; quando un solo attuatore viene attivato dal termostato i contatti della pompa e caldaia si chiudono (led rosso sul frontale acceso), mentre se nessun attuatore è attivo i contatti si aprono.

### FUNZIONAMENTO

Quando almeno un termostato collegato al dispositivo chiede calore, il dispositivo attiva immediatamente l'uscita caldaia, l'uscita attuatore pertinente e l'uscita pompa di circolazione.

Tali uscite vengono immediatamente disattivate quando nessun termostato chiede calore.

Nota: l'effettivo tempo di apertura e chiusura degli attuatori dipende dal tipo di attuatore installato.

### INGRESSO OROLOGIO

Questo ingresso consente all'installatore di collegare un programmatore orario (opzionale). Il programmatore attiverà e disattiverà la linea chiamata 'SWL' che alimenta i termostati: in questo modo i termostati saranno di fatto attivati o disattivati in funzione del programma impostato dall'utente.

La linea NSB invece consente, quando collegata al relativo terminale del termostato (se previsto), di attivare il modo di 'Riduzione Notturna' (Night Set Back), impostandolo di conseguenza sul valore di 'economia' del Set-Point, che di solito e' un valore fisso definito dal costruttore del termostato. Nel caso in cui non si usi un programmatore orario è necessario fare un ponte tra i morsetti L1 e SWL.

### INSTALLAZIONE

Per installare il dispositivo procedere come segue:

- Togliere le 5 viti indicate con Ⓛ in Fig. 1 e rimuovere il pannello frontale.

- Fissare la base del dispositivo alla parete utilizzando i due fori per viti indicati con Ⓜ in Fig. 2.

**Mentre si lavora con utensili in prossimità delle parti elettroniche, verificare con cura che il circuito non sia alimentato e porre attenzione a non danneggiare i circuiti o i componenti.**

- Eseguire i collegamenti elettrici come indicato nel paragrafo 'Collegamenti elettrici'.

- I cavi dovranno essere "piegati" come mostrato in Fig. 4 e fatti passare nei fermacavi Ⓠ.

Se si usa una entrata cavo ed il relativo fermacavi e' necessario eliminare con una pinza adatta il dente in plastica Ⓡ Fig. 4 in modo da aprire il passaggio del cavo.

- Di seguito ri-posizionare il frontale sul contenitore e fissare le cinque viti di chiusura Ⓢ di Fig. 1.

### COLLEGAMENTI ELETTRICI

La centralina può essere alimentata alla tensione di 230V~ oppure 24V~; la scelta dipende dalla tensione che si desidera avere in uscita per alimentare la sezione termostati e attuatori.

### ALIMENTAZIONE 230V~ (impostazione di Default)

#### ⚠ ATTENZIONE

**Leggere attentamente il seguito e confrontare con lo schema elettrico di Fig. 5 che mostra la disposizione dei terminali, il circuito interno ed i collegamenti con i componenti esterni.**

Se si desidera alimentare la centralina alla tensione di 230V~, posizionare i due connettori jumper PF1 e PF2 come in A di Fig. 4.

I terminali L e N sono gli ingressi per la tensione di alimentazione: collegarli a 230V~, assicurandosi che il terminale N sia collegato al Neutro. Il circuito elettronico ed i carichi sono protetti dal fusibile da 8A ritardato F1 (Ⓛ Fig. 4). Il dispositivo è dotato una morsetteria di terra (di colore giallo) - vedere Ⓢ Fig. 4.

Questi terminali garantiscono la continuità di terra tra il conduttore di terra del cavo di alimentazione di rete e qualsiasi conduttore di terra proveniente dai vari dispositivi connessi alla centralina (ad esempio una pompa di circolazione).

I terminali L2 e N2 sono le uscite sotto tensione 230V~ per il collegamento della pompa di circolazione.

I terminali NO e C sono le uscite per il comando della caldaia. Questi sono contatti liberi da tensione (non alimentati) in modo da consentire l'uso di caldaie funzionanti a varie tensioni.

Tramite i morsetti L1 N1 SWL NSB è possibile collegare alla centralina un'orologio esterno (opzionale), 230V~. I terminali L1 e N1 sono le uscite sotto tensione per l'alimentazione dell'orologio esterno, mentre SWL e NSB sono i morsetti che fanno capo alle linee controllate per l'alimentazione della sezione attuatori e termostati. Nel caso in cui non si usi un programmatore orario è necessario fare un ponte a filo tra i morsetti L1 e SWL.

Per il controllo di ciascuno dei canali disponibili l'installatore deve collegare un attuatore a 230V~ ai morsetti L1 ed N1 ed un termostato a 230V~ ai morsetti NSB SwL< SwL> TN TL. Le uscite della sezione attuatori e termostati sono sotto tensione.

### ALIMENTAZIONE 24V~

#### ⚠ ATTENZIONE

**Leggere attentamente il seguito e confrontare con lo schema elettrico di Fig. 6 che mostra la disposizione dei terminali, il circuito interno ed i collegamenti con i componenti esterni.**

Se si desidera alimentare la centralina alla tensione di 24V~, posizionare i due connettori jumper PF1 e PF2 come in B di Fig. 4.

I terminali L e N sono gli ingressi per la tensione di alimentazione: collegarli a 24V~, assicurandosi che il terminale N sia collegato al Neutro. Il circuito elettronico ed i carichi sono protetti dal fusibile da 8A ritardato F1 (Ⓛ Fig. 4). Il dispositivo fornisce una morsetteria di terra (di colore giallo) - vedere Ⓢ Fig. 4.

Questi terminali garantiscono la continuità di terra tra il conduttore di terra del cavo di alimentazione di rete e qualsiasi conduttore di terra proveniente dai vari dispositivi connessi alla centralina (ad esempio una pompa di circolazione).

I terminali L2 e N2 sono le uscite sotto tensione 24V~ per il collegamento della pompa di circolazione.

I terminali NO e C sono le uscite per il comando della

caldaia. Questi sono contatti liberi da tensione (non alimentati) in modo da consentire l'uso di caldaie funzionanti a varie tensioni.

Tramite i morsetti **L1 N1 SWL NSB** è possibile collegare alla centralina un orologio esterno (opzionale), 24V~. I terminali **L1** e **N1** sono le uscite sotto tensione per l'alimentazione dell'orologio esterno, mentre **SWL** e **NSB** sono i morsetti che fanno capo alle linee controllate per l'alimentazione della sezione attuatori e termostati. Nel caso in cui non si usi un programmatore orario è necessario fare un ponte a filo tra i morsetti **L1** e **SWL**.

Per il controllo di ciascuno dei canali disponibili l'installatore deve collegare un attuatore a 24V~ ai morsetti **L1** ed **N1** ed un termostato a 24V~ ai morsetti **NSB SwL < SwL > TN TL**. Le uscite della sezione attuatori e termostati sono sotto tensione.

## CARATTERISTICHE TECNICHE

Alimentazione:	230V~ ±10% 50Hz oppure 24V~ ±10% 50Hz
Assorbimento:	Dipendente dal carico collegato
Fusibile (F1):	8A (ritardato)
Uscita pompa:	Dipendente dalla tensione di alimentazione
Uscita caldaia:	Contatto libero da tensione
Uscita attuatori/termostati:	Dipendente dalla tensione di alimentazione
Uscita orologio (opzionale):	Dipendente dalla tensione di alimentazione

### Portata contatti:

- Pompa:	5A@250V~ SPDT
- Caldaia:	1A@250V~ SPDT
- Attuatori e Termostati:	8x1A@250V~

### Massimo carico applicabile:

- Attuatori e Termostati:	3A Totali 1A per ogni canale
---------------------------	---------------------------------

### Segnalazioni:

- Alimentazione:	Led Verde
- Attivazione pompa e boiler:	Led rosso
Grado di protezione:	IP 30
Temp. funzionamento:	0 .. 40 °C
Temp. stoccaggio:	-10 .. 50 °C
Limiti umidità:	20% .. 80% RH (non condensante)
Contenitore:	Materiale: ABS UL-V0 autoestinguente Colore: Bianco segnale (RAL 9003) Dimensioni: 245 x 100 x 60 mm (LxAxP)
Peso:	~ 510 gr.

dispositivo devono essere eseguiti da personale qualificato ed in conformità alle leggi vigenti.

- Prima di effettuare qualsiasi collegamento accertarsi che la rete elettrica sia scollegata.

Nell'ottica di un continuo sviluppo dei propri prodotti, il costruttore si riserva il diritto di apportare modifiche a dati tecnici e prestazioni senza preavviso. Il consumatore è garantito contro i difetti di conformità del prodotto secondo la Direttiva Europea 1999/44/CE nonché il documento sulla politica di garanzia del costruttore. Su richiesta è disponibile presso il venditore il testo completo della garanzia.

## ROMANA

### DESCRIZIONE

Acest aparat este un sistem de control pentru incalzirea in pardoseala cu opt zone cu alimentare de 230V sau 24V. Acest controler poate regla temperatura ambientala in maxim opt zone. Un termostat si un actuator sunt conectate pentru fiecare zona.

O iesire pentru pompe este disponibila, in functie de voltajul alimetarii, si o iesire pentru controlul cazanului, cu contacte fara voltaj. Mai mult unitatea permite conectarea unui cronotermostat pentru activarea actuoarelor si termostatelor conectate (aceasta iesire este in functie de voltaj).

Controlerul este echipat cu o siguranta intarziata 8A (F1) care protejeaza impotriva scurt circuitelor atat controlerul cat si celelalte aparate conectate la el.

Sunt doua leduri pe carcasa externa, vezi in Fig. 1:  
- Cu verde LED -ul 'power', cu simbolul ' Ⓞ '. Este aprins cand aparatul este alimentat.

- Led-ul rosu pentru 'iesire pompa si activare centrala', marcata cu simbolul Ⓞ, cel putin unul din actuoare este energizat de termostate ambele pompa si contactele centrale inchise (led-ul rosu de pe carcasa este aprins), daca nici un actuator nu este activ contactele sunt deschise.

### OPERARE

Cand cel putin un termostat conectat la controler cere caldura, dispozitivul activeaza imediat iesirea de la centrala, iesirea relevanta a unui sistem si iesirea pompei. Acestea se inchid atunci cand nici un termostat nu cere caldura.

Nota: timpul real de inchidere si deschidere a actuatorului depinde de tipul de servomotor instalat.

### Intrare termostat

Acesta permite instalatorului sa conecteze un termostat extern(optional). Acest termostat va inchide si deschide Acest termostat va inchide si deschide intregul fir de alimentare (SWL) care ajunge la termostate, astfel inchizandu-le si deschizandu-le in functie de programarea facuta de utilizator.

Terminalul NSB permite, odata conectat la terminalul relevant al termostatului potrivit, sa seteze modul de noapte pe termostat, astfel setandu-l pe modul "economie", care este setat in mod normal, in functie de alegerea producatorului.

In cazul in care nu se foloseste nici un termostat se va face o punte in terminalele **L1** si **SWL**.

### INSTALAREA

Pentru instalare procedati dupa cum urmeaza:

- Indepartati cele 5 suruburi notate 1 in Fig. 1 apoi indepartati capacul frontal de plastic.

- Fixati baza dispozitivului in perete folosind cele 2 suruburi notate cu 2 in Fig. 2. **Atunci când lucrați cu unele electrice în imediata apropiere a unor parti electronice , certificati ca dispozitivul sa fie complet deconectat de la alimentarea principala 230V~ si evitati distrugerea circuitelor si componentelor.**

- Faceti conexiunile electrice cum arat in ' Cablarea electrica ' de mai jos.

- Cablurile trebuie să fie "ndoite" așa cum se arată în figura 4 și să treacă prin garniturii.

- Dacă utilizați o intrare de cablu și respectiva gaură de cablu, va trebui să scoateți clema de plastic (7) din fig. 4 cu clești potriviți pentru a deschide canalul pentru cablu.

- Apoi re poziționați panoul frontal de pe carcasă și fixați-l cu cele cinci șuruburi (1) din figura 1.

## LEGĂTURILE ELECTRICE

Unitatea de comandă poate fi alimentată cu 230V ~ sau 24V ~. Selectarea depinde de tensiunea de ieșire necesară pentru alimentarea secțiunilor de termostate și de servomotoare.

### 230V~ alimentare (setare implicită)

#### ⚠️ AVERTISMENT

Vă rugăm să citiți cu atenție și să consultați schema electrică, figura 5, care arată conectarea sursei de alimentare și a componentelor externe la centrul de cablare.

Când unitatea de comandă trebuie alimentată cu 230V ~, plasați cele două jumperi PF1 și PF2 așa cum se arată în A în figura 4.

Terminalele L și N sunt intrările sursei de alimentare: conectați la 230V ~, asigurându-vă că terminalul N este conectat la Neutru. Circuitele electronice și sarcinile sunt protejate de siguranța de întârziere 8A F1 L (Figura 4).

Unitatea dispune de un bloc Ⓞ borne pentru cablurile de protecție de pământ (culoare galbenă) - vezi I Fig.4 Acestea sunt pentru asigurarea continuității pământului între conductorul de împământare din cablul de alimentare și orice conductor de împământare pentru dispozitivele conectate la centrul de cablare, de ex. o pompă de circulație. Terminalele L2 și N2 sunt ieșirile alimentate de 230V ~ pentru conectarea pompei de circulație. Terminalele NO și C sunt ieșirile care controlează centrala. Acestea sunt contacte fără tensiune (adică ne-alimentate) astfel încât acestea să poată fi utilizate pentru centrale cu tensiuni diferite. Prin terminalele L1 N1 SWL NSB poate fi conectat un termostat extern (opțional) de 230V ~ la centrul de cablare. Terminalele L1 și N1 sunt ieșirile alimentate pentru alimentarea cu termostat în timp ce SWL și NSB sunt liniile prevăzute pentru alimentarea servomotoarelor și a secțiunilor termostatelor. În cazul în care nu se utilizează termostat, trebuie aplicată o punte de cablu între bornele L1 și SWL. Pentru un control complet al fiecăruia dintre canalele disponibile, utilizatorul trebuie să conecteze un actuator 230V ~ la bornele L1 și N1 și un termostat de 230V ~ la bornele NSB SwL <SwL> TN TL. Toate ieșirile secțiunilor de servomotoare și termostate sunt ieșiri "alimentate", adică asigură tensiunea pentru dispozitivul conectat la acestea.

### 24V~ ALIMENTAREA

#### ⚠️ AVERTISMENT

Vă rugăm să citiți cu atenție și să consultați schema electrică, figura 6, care arată conectarea sursei de alimentare și a componentelor externe la centrul de cablare. Când unitatea de comandă trebuie alimentată cu 24V ~, plasați cele două jumperi PF1 și PF2 așa cum se arată în fig. Terminalele L și N sunt intrările sursei de alimentare: conectați la 24V ~, asigurându-vă că terminalul N este conectat la Neutru. Circuitele electronice și sarcinile sunt protejate de siguranța de întârziere 8A F1 L (Fig.4).

Unitatea dispune de un bloc Ⓞ borne pentru cablurile de protecție de pământ (culoare galbenă) - vezi I Fig. 4. Acestea sunt pentru asigurarea continuității pământului între conductorul de împământare din cablul de alimentare și orice conductor de împământare pentru dispozitivele conectate la centrul de cablare, de ex. o pompă de circulație.

Terminalele L2 și N2 sunt ieșirile alimentate cu 24 V pentru conectarea pompei de circulație.

Terminalele NO și C sunt ieșirile care controlează cazanul. Acestea sunt contacte fără tensiune (adică ne-alimentate) astfel încât acestea să poată fi utilizate pentru cazane cu tensiuni diferite. Prin terminalele L1 N1 SWL NSB poate fi conectat un programator de timp extern (opțional) de 24 V ~ la centrul de cablare. Terminalele L1 și N1 sunt ieșirile de alimentare pentru alimentarea cu programator de timp, în timp ce SWL și NSB sunt

linii prevăzute pentru alimentarea servomotoarelor și a secțiunilor termostatelor. În cazul în care nu se utilizează programator de timp, trebuie aplicată o punte de cablu între bornele L1 și SWL. Pentru un control complet al fiecăruia dintre canalele disponibile, utilizatorul trebuie să conecteze un actuator 24V ~ la bornele L1 și N1 și un termostat 24V ~ la bornele NSB SwL <SwL> TN TL. Toate ieșirile secțiunilor de servomotoare și termostate sunt ieșiri "alimentate", adică asigură tensiunea pentru dispozitivul conectat la acestea.

## CARACTERISTICI TEHNICE

alimentarea:	230V~ ±10% 50Hz sau 24V~ ±10% 50Hz
Absorbție:	in functie de sarcina conectata.

siguranta (F1):	8A Intarziere timp
iesire pompa:	Voltaj fara contact
iesire centrala:	Voltaj fara contact
iesire term/actuoare:	In functie de voltaj
iesire termostat optional:	In functie de contacte

- Pompa:	5A@250V~ SPDT
- Centrala:	1A@250V~ SPDT
- Actuoare si termostate:	8x1A@250V~

### Incarcatura max.:

- Actuoare si termostate:	3A Total 1A fiecare canal
---------------------------	------------------------------

### Indicatori:

- Prezenta voltaj:	Led verde
- Activare pompa si centrala:	led rosu

index protectie:	IP 30
Temp Operare.:	0 .. 40 °C.
Temperatura stocare:	-10 .. 50 °C
Limite umiditate:	20% .. 80% RH (fara condensare)
Carcasa:	Materiale: ABS UL-V0 auto stingere Culoare: Semnal alb (RAL 9003) Dimensiuni: 245 x 100 x 60 mm (WxHxD)
Greutate:	~ 510 gr.

#### ⚠️ AVERTISMENT

**Aparatul trebuie conectat la rețeaua electrică printr-un întrerupător capabil să deconecteze toți polițele în conformitate cu standardele de siguranță actuale și cu o distanță de contact de cel puțin 3 mm în toate poli.**  
- Instalarea și instalațiile electrice ale acestui aparat trebuie efectuate de tehnicieni calificați și în conformitate cu standardele actuale.  
- Înainte de cablarea aparatului, asigurați-vă că ați oprit alimentarea electrică.

398/5000

-În vederea unei dezvoltări constante a produselor lor, producătorul își rezervă dreptul de a schimba datele și caracteristicile tehnice fără notificare prealabilă. Consumatorul este garantat împotriva oricărei neconformități în conformitate cu Directiva Europeană 1999/44 / CE, precum și cu documentul producătorului privind politica de garanție. Textul integral al garanției este disponibil la cerere de la vânzător.